

J-123067 Rev B



10

13



PIKI

Ref. J-17340



= 3H

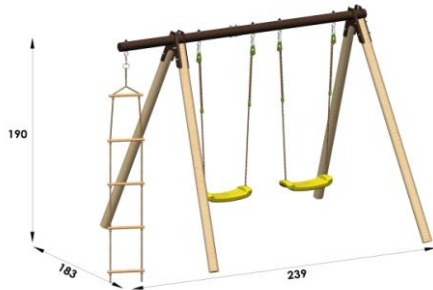

KLIM

Ref. J-17480



= 3,5H



OREKA

Ref. J-17610



= 5H

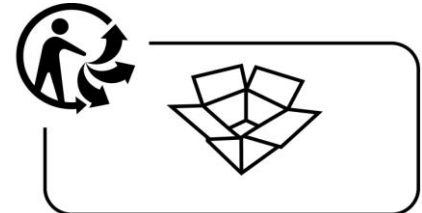
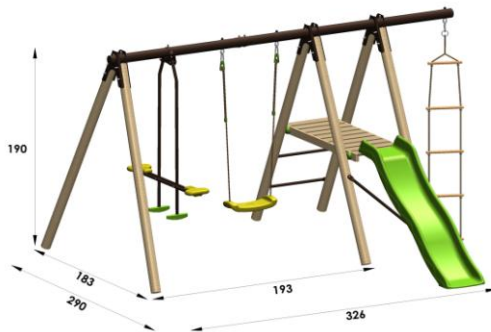

Notice de Montage: lire ces instructions avant utilisation, s'y conformer et les garder comme références.

FR Attention ! Réservé à un usage familial en extérieur. Scellement béton impératif.

Ne convient pas aux enfants de moins de 36 mois. Age : de 3 à 12 ans.

Instruction manual: read these instructions before use, follow them and keep them for reference.

EN Warning ! Only for domestic outdoor use. Must be fixed in concrete.

Not suitable for children under 36 months. Age : between 3 and 12 years old.

Montage und Wartungs Anweisungen: Dokument vor der Nutzung lesen und zum späteren Nachschlagen Aufbewahren.

DE Achtung! Nur für den Hausgebrauch im Freien, muss unbedingt einbetoniert werden.

Nicht für Kinder unter 36 Monaten geeignet. Alter von 3 bis 12 Jahren.

Montaje instructie: lees voor gebruik de gebruiksaanwijzing, volg deze op en houd deze binnen handbereik.

NL Waarschuwing ! Alleen privé gebruik buitenshuis. Het is noodzakelijk te bevestigen met grondankers.

Niet geschikt voor kinderen jonger dan 36 maanden. Tussen 3 en 12 jaar.

Istruzioni per il montaggio: leggere le istruzioni prima dell'uso, attenersi ad esse e conservarle per riferimento.

IT Attenzione! Riservato per uso familiare in casa. Tenuta imperativo concreto.

Non adatto a bambini di età inferiore a 36 mesi. i 3 e i 12 anni.

Instrucciones de instalación: leer las instrucciones, seguirlas y conservarlas como referencia.

ES ¡Advertencia! Reservado para uso privado en casa. Sellado imperativo concreto.

No conveniente para niños menores de 36 meses. entre 3 - 12 años.

Instruções de utilização : ler as instruções e guardá-las como referência.

PO Aviso ! Apenas para uso doméstico. O chumbamento é imperativo.

Contra-indicado para crianças com menos de 36 meses. entre 3 e 12 anos.

Tous les plaisirs du jardin,
l'innovation en plus.

Le Boulay
41170 Cormenon
France

TRIGANO
JARDIN

FR

Madame, Monsieur,

Nous tenons à vous féliciter et à vous remercier pour l'acquisition de ce jeu de plein air conçu et réalisé par **TRIGANO JARDIN**. Pour qu'il soit utilisé dans les meilleures conditions possibles de sécurité, nous vous demandons d'accorder toute votre attention aux différents conseils ci-dessous et de vous reporter aux figures correspondantes qui se situent dans les pages suivantes. Conservez soigneusement cette notice de montage qui peut vous être utile dans l'avenir.

Afin de bénéficier d'une garantie optimale, merci d'enregistrer votre produit sur notre site internet www.triganojardin.com. Vous pourrez y adresser vos remarques et observations. Sachez que nous y serons très attentifs.

Avec nos remerciements et nos sentiments dévoués.

La Société TRIGANO JARDIN

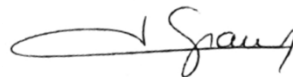
Jean Legrand,
Directeur Général.

Sécurité

ATTENTION ! Ne convient pas aux enfants de moins de 36 mois. Il y a danger de chute pour les enfants de 36 mois car la taille et la conception de nos produits ne sont pas adaptées à cette tranche d'âge. Nos produits sont conçus pour des enfants de 3 à 12 ans. Pour les enfants de moins de 36 mois, vous devez utiliser obligatoirement un "siège bébé" ref. 9610, spécialement conçu par **TRIGANO JARDIN**.

ATTENTION ! Réservé à un usage familial en extérieur, sous la responsabilité et la surveillance des parents. Nos produits sont interdits aux collectivités (écoles, crèches, aires de jeux publiques, etc.). Le scellement est impératif.

ATTENTION ! Les utilisateurs ne doivent pas manger pendant l'utilisation du jeu, cela peut être dangereux. Ils doivent porter des vêtements adaptés au jeu (sans cordons, cordelettes et mailles pendantes).

Installation

(Fig. N°1 ; N°3 et N°4)

1) Cet article doit être installé sur un terrain plat et horizontal (pente inférieure à 2%) sous peine de déséquilibre et de renversement. Réservez une zone de sécurité de 2 mètres autour du jeu (2 mètres au-delà du balancement maximum et 2 mètres sur les côtés pour les portiques) afin que les utilisateurs qui jouent ne puissent heurter d'autres utilisateurs (voir Fig. N°1) ; éloignez votre article de toute structure ou obstacle tel qu'une barrière, un garage, une maison, des branches d'arbre, des fils à linge ou des câbles électriques.

2) Le jeu ne doit pas être installé sur une surface en béton, en asphalte, ou tout autre revêtement dur. Orientez-le correctement en fonction du soleil (Par exemple, la glissière de toboggan peut devenir très chaude).

3) Avant de sceller votre produit, il est conseillé de mesurer les écartements entre les pieds. Pour mesurer les écartements entre les pieds, tirer modérément les pieds vers l'extérieur du portique pour être sûr d'obtenir l'angle de 95° minimum (voir Fig. N°4). Dans le cas d'une plate-forme, les pieds doivent être parfaitement verticaux.

4) Le produit doit être scellé dans des blocs de béton à l'aide des pattes de scellement (Ref. 152810) fournies avec le produit. Les dés béton ainsi réalisés ne devront pas dépasser du sol afin d'éviter tout risque de trébuchement. Idéalement, il faut recouvrir le béton de 5 cm de terre meuble (Voir Fig. N°3).

Montage

(Fig. N°2)

Le montage doit être effectué par 2 adultes. Lisez attentivement la notice avant de commencer le montage. Respectez très précisément les instructions dans l'ordre où celles-ci sont données. En particulier pour la fixation des balançoires, vérifiez que le crochet soit parallèle à l'axe de la poutre. Le non-respect de cette recommandation risque d'entraîner une usure accélérée des anneaux de suspension avec chute possible (voir Fig. N°2).



Pour l'emploi des vis à bois, il n'est pas nécessaire de faire des avant-trous. A l'aide d'un marteau ou d'un maillet, marquez l'empreinte de la vis dans le bois pour amorcer le vissage, puis visser normalement avec une clé.

Nos produits sont conçus avec des écrous anti-desserrage. Il est donc normal que le vissage soit ferme. Serrez jusqu'à supprimer l'espace entre les pièces à assembler.

Utilisation

(Fig. N°5 et N°6)

Apprenez à vos enfants l'usage normal des jeux (par exemple, ne pas tourner avec une assise de balançoire sur soi-même ...). Veillez à n'avoir qu'un seul enfant par assise et respectez le poids maximum indiqué (voir Fig. N°5).

Votre balançoire est prévue pour être montée sur des portiques de hauteurs différentes. Avant d'utiliser votre portique et régulièrement par la suite, contrôlez que le dessous du siège de balançoire est toujours compris entre 35 et 50cm par rapport au sol. Si ce n'est pas le cas, procéder impérativement à ce réglage (voir Fig. N°6).

Maintenance

Veillez garder impérativement la notice de montage, qui vous sera utile pour l'entretien de votre produit. Pour les produits dont certains composants sont en bois, nous vous précisons que le bois est un produit naturel qui réagit aux variations de température et d'humidité. Des fissures et des fentes peuvent apparaître. C'est tout à fait normal et cela n'affecte en rien la solidité et la durée de vie du produit.

IMPORTANT ! Avant la mise en service, au début de chaque saison, ainsi qu'à intervalles réguliers au cours d'une saison :

• contrôlez régulièrement que le dessous du siège de balançoire est toujours compris entre 35 et 50 cm par rapport au sol. Si ce n'est pas le cas, procédez impérativement à ce réglage (voir Fig. N°6) ;

• vérifiez le bon serrage de tous les écrous, vis et des systèmes de fixation des agrès, les resserrer si nécessaire afin de prévenir des risques de chute ;

• vérifiez l'état de la structure, des parties principales, des agrès et des pièces d'usure, tous les caches des boulons ou des arêtes vives ; changez ceux-ci à la moindre apparition de dégradation, et neutralisez les bords agressifs.

• dès l'apparition de traces de rouille, les traiter avec un produit "adéquat" ;

• appliquez une couche de lasure sur les parties en bois au moins une fois par an ;

• les agrès usés doivent être remplacés par des agrès de même conception et de même nature que ceux d'origine. Nous vous conseillons, pour une meilleure durée de vie des agrès, de les mettre à l'abri pour l'hiver. Délai moyen conseillé de changement des agrès : entre 12 et 18 mois (pour la France métropolitaine). Sous des climats plus ensoleillés le changement est recommandé au bout de 12 mois ;

• en cas de démontage du produit, protégez de façon voyante les pattes de scellement qui dépassent du béton, afin d'éviter tout risque de chute ou de blessure.

À défaut de procéder à toutes ces vérifications et remises en état éventuelles, le jeu peut se renverser ou constituer un danger.

SAV

Il n'est pas possible de modifier le produit d'origine (par exemple l'ajout d'un accessoire). Seules, les pièces de rechange TRIGANO JARDIN doivent être utilisées. Pour toute demande de pièces de rechange, merci d'adresser votre demande avec les références des pièces par email : sav.amca@trigano.fr.

TRIGANO JARDIN
Le Boulay
41170 CORMENON - FRANCE



Fig. 1

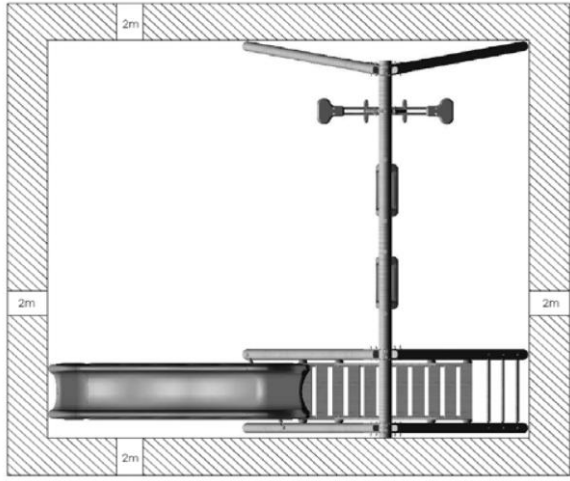

Fig. 2

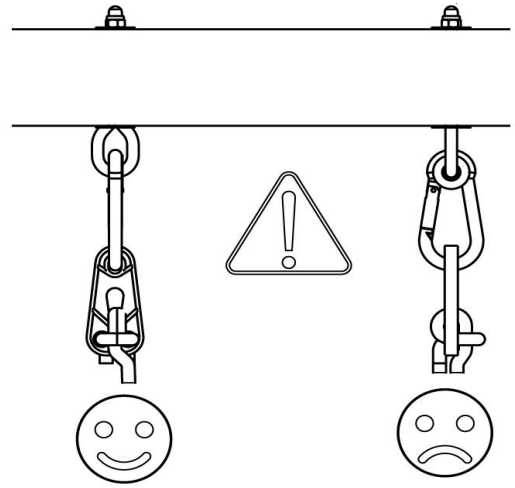

Fig. 3

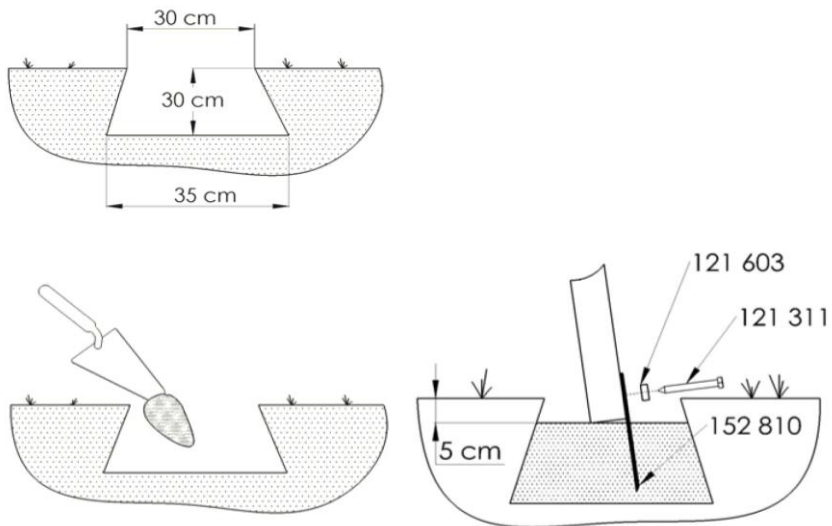

Fig. 4

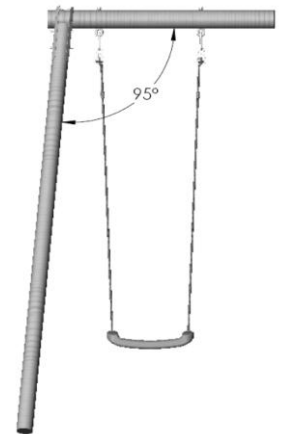

Fig. 5

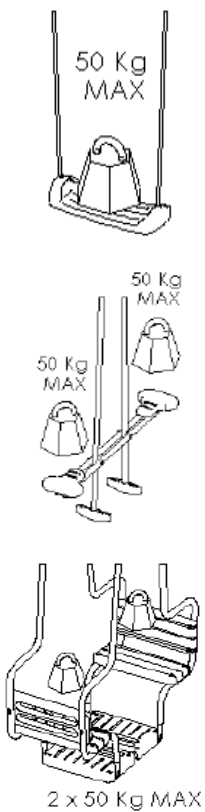
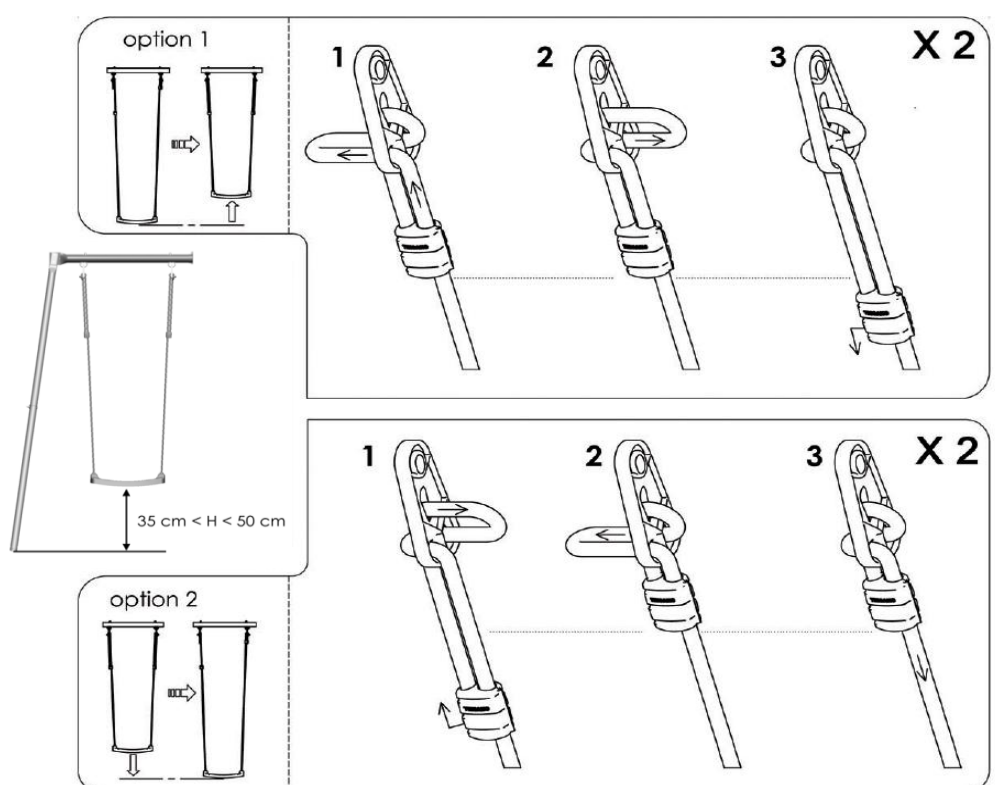
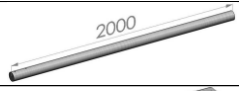

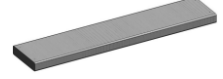

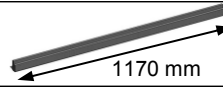

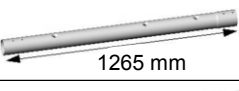

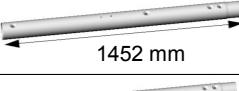
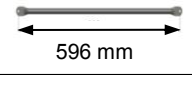
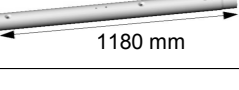

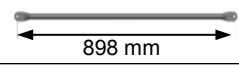

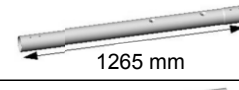

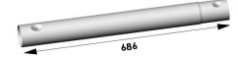
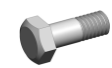
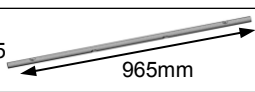

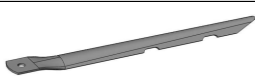

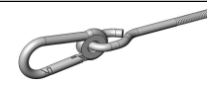

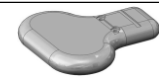











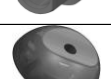









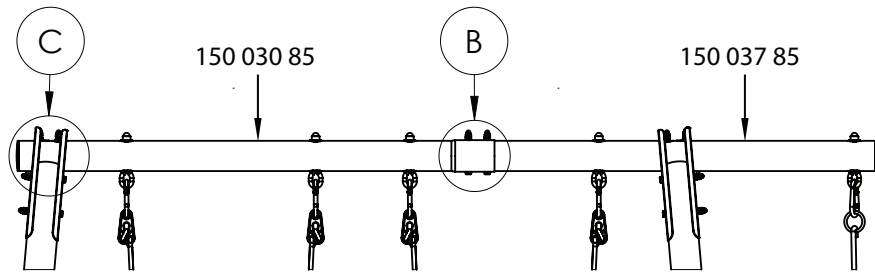

Fig. 6



		PIKI	KLIM	OREKA			PIKI	KLIM	OREKA
J-125142		4	6	6	J-15077485		-	1	1
J-125186		-	-	10	J-15077585		-	1	1
J-125207		-	-	2	J-15077685		4	4	6
J-15003085		1	-	-	J-15109085		-	2	2
J-15003685		-	-	1	J-15110885		-	-	2
J-15003785		1	1	-	J-121011 POELIER 6x4		-	2	2
J-15010085		-	-	1	J-121013 POELIER 6x55		-	4	4
J-15011685		-	1	1	J-121030 POELIER 8x70		-	2	2
J-15078585		-	-	1	J-121110 H,M 8x20		-	2	2
J-15116885		-	2	2	J-121134 H,M 8x100		14	15	21
J-152810		4	4	6	J-121209 TRCC 8x55		-	2	2
J-122037		5	5	5	J-121311 H VB 8x60		4	4	16
J-122502		-	2	2	J-121313 H VB 8x100		-	-	4
J-122506		-	4	4	J-121505 H M8		14	14	20
J-122522-2		1	1	1	J-121511 H M6		-	6	6
J-122535		2	2	2	J-121512 H M8		14	20	26
J-122536		-	2	2	J-121509 H M10		5	3	3
J-122623		-	4	4	J-121602 M6		-	6	6
J-122819-1		-	-	4	J-121603 M8		32	38	66
J-122830		-	2	2	J-121609 Nylon M8		-	2	2
J-122837		2	1	1	J-121613 LL8		-	1	1
J-122840-1		4	4	4	J-121617 L10		10	6	6
J-122846		-	-	1	J-405307 F VB,3.5x35		-	-	44

PIKI



KLIM

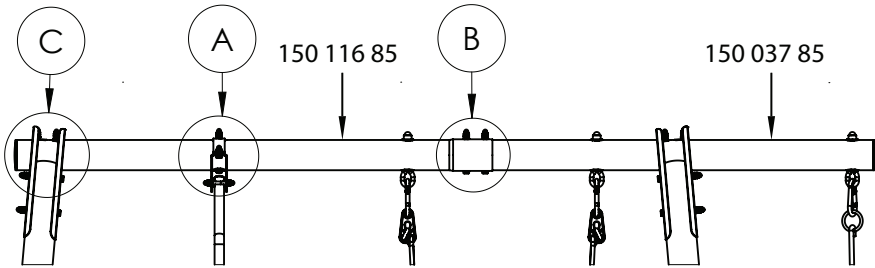

OREKA

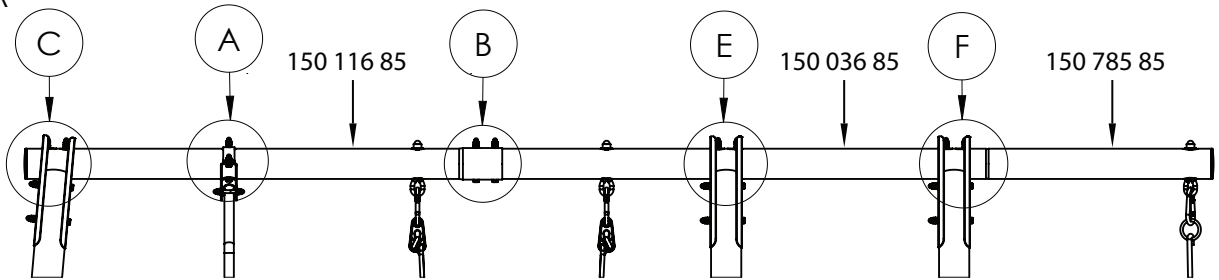

A

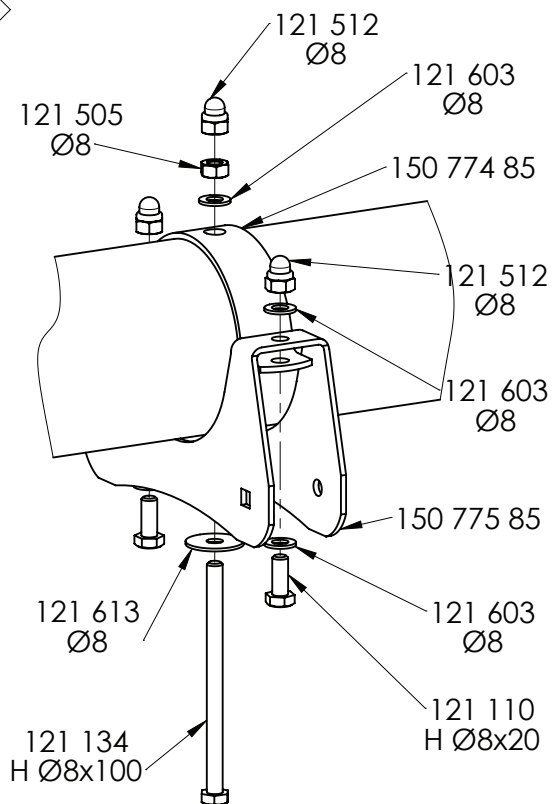

B

